



VOLANTE AIRSOFT

エンテン 株式会社

〒650-0016

神戸市中央区橘通4-2-1-2

TEL 078-904-8118

FAX 078-904-8117

東京マルイ Glock17 Gen.3 系システム (G17Gen.3/22/34/26) 対応

Stratos ブローバックユニット **2020年 Ver.**

※G18C/19/17Gen.4は非対応です。

※東京マルイ純正樹脂スライドに使用する場合、ブローバックの勢いに耐え切れずに破損する恐れがあります。

※各社スライド(純正を含む)に合わせて、調整が必要となる場合があります。

独自のブローバックシステムで
怪物級の強烈なリコイルショック!!

NEW

ガス効率を**18%向上**

数種類の合金を駆使して耐久性**500%向上**

ブローバックのキックを**12%向上**

摩擦を**大幅に低減**

※純正比(メーカー調べ)



商品内容

- ・ブリーチ(ZAMAK2合金製/2020年Ver.)
- ・ブリーチ固定ネジ
- ・ローディングノズル
- ・シリンダー
- ・ノズルリターンコイルホルダー
- ・ローディングノズルリターンコイル
- ・フローバルブ(2020年Ver.)
- ・フローバルブスプリング
- ・シリンダーOリング
- ・ピストンOリング
- ・リコイルバッファー(黒)
- ・リコイルバッファー(銀)
- ・ガスルートパッキン
- ・フローバルブピン
- ・リアプレート
- ・ローディングノズルガイド(7075削り出し/2020年Ver.)

VOLANTE AIRSOFT

東京マルイ Glock17 Gen.3 系システム (G17Gen.3/22/34/26) 対応

Stratos ブローバックユニット **2020年 Ver.**

御注文数

参考価格(税別) **¥10,600-**

個

東京マルイ **M4 MWS** 対応

ボアアップスチールボルトキャリア

極少量再入荷!!



「初速とリコイルの両立」 という 新しい選択肢

■ボルトキャリア内部の径を **20mm**、ノズルのストローク量を **62mm** 設けることで、**豪快な作動を実現。**(純正は内径 19mm、ストローク量 52mm)

■ノッカーロックを組み込むことで、フローバルブ閉鎖に伴うボルトキャリアの後退運動が始まった後もガスの供給が**持続**。
後方までガスがボルトをしっかりと押し下げるので**鋭いリコイルショック**が発生。

■ハンマーやシアを操作する裏面の突起の位置を変更することで、ボルトキャリアの**スムーズな後退・リコイルの鋭い衝撃**を実現。

■スチール製のボルトキャリア部分は**パーカライジング仕上げ**。
実物同様の質感を忠実に再現。

材質

- ・ボルトキャリア (スチール削り出し)
- ・ローディングノズル (7075 T6 アルミ合金削り出し)
- ・ボルトキャリアエンド (真鍮削り出し)
- ・ボルトキャリアキー (7075 T6 アルミ合金削り出し)

御注文数

参考価格(税別) **¥72,000-**

個

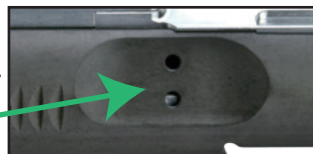
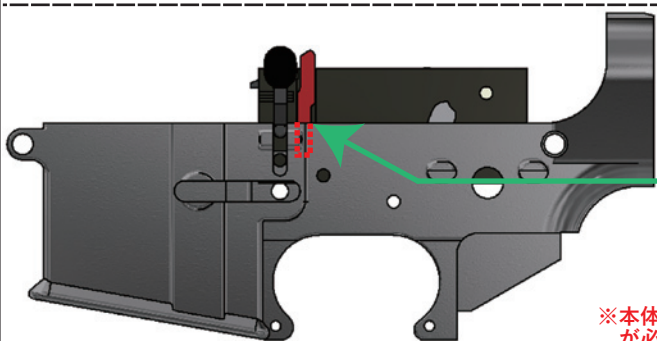

■ボルトキャリア側面は実物同様に穴が開いています。
(純正ボルトキャリアはダミーの凹みです。)

■トリガーボックス側面の黒い樹脂製のスリットカバー (MGG2-62) を取り外して、付属のノッカーロック・スプリングを組み込んでください。
純正ボルトキャリアを再度ご使用の際は、ノッカーロックは組み込んだままでも正常に作動します。

※本体の個体差や製造ロットの差によって、多少のすり合わせが必要になる場合がございます。